

**Wolfgang Antritter:
Schulische Filmbildung –
die Praxis,
z.B. in Baden-Württemberg**

Filmbildung und Schule – Nichts Neues?

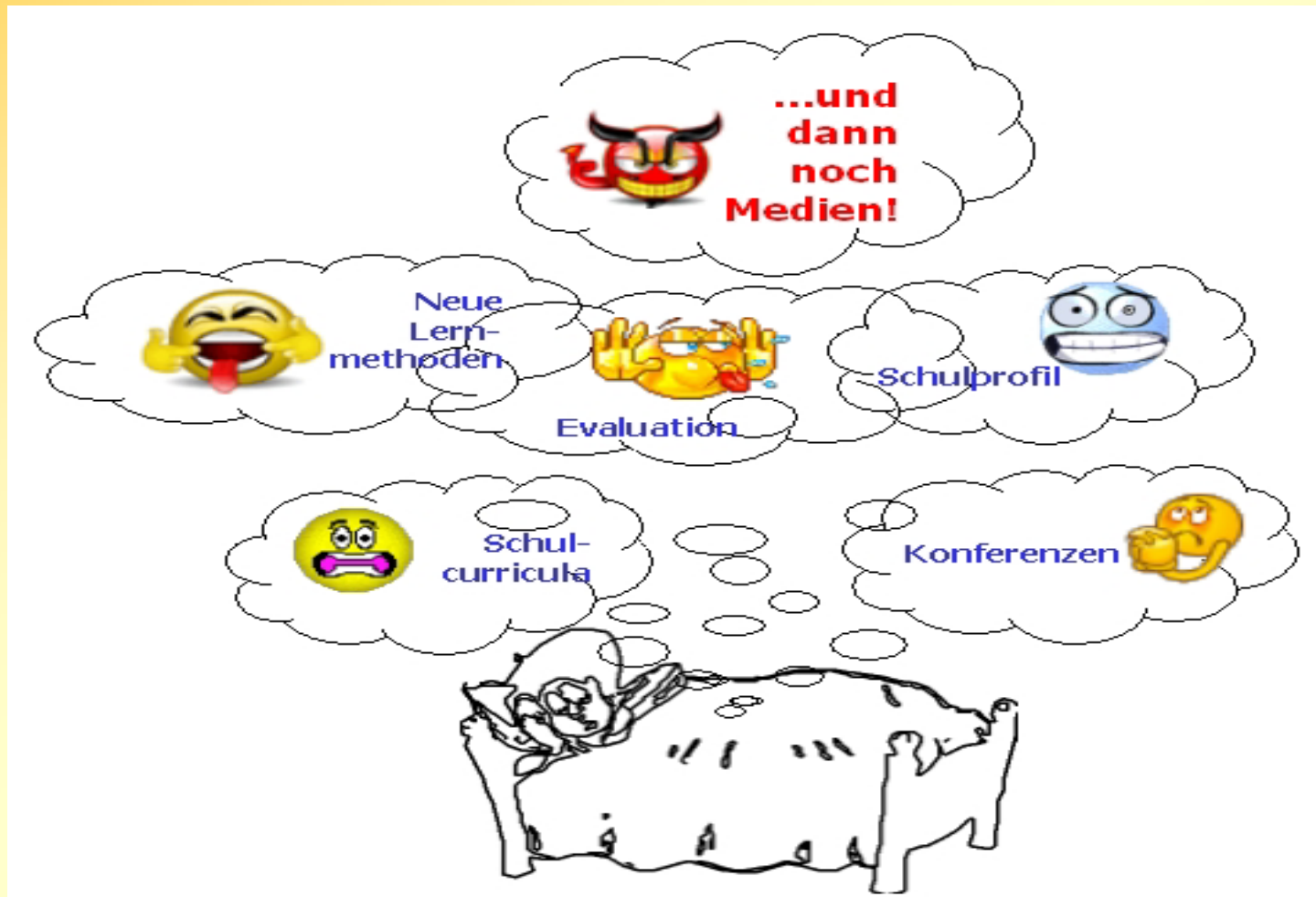

Filmbildung und Schule – ein Alptraum



Bildungsplan und Filmbildung, z.B. in Baden-Württemberg

z.B. Medienprodukt „Foto, Film, Video“ (in der **Realschule**)
bis Klasse 8 „**Deutsch**“: Informationen zusammenfassen
und an andere weitergeben (**Film**inhalte, aktuelle Berichte,
Nachrichten, Interviews aus den Medien)
bis Klasse 10 „**Deutsch**“: literarische Vorlagen mit
Ver**film**ungen vergleichen
bis Klasse 10 „**Französisch**“: aus Hörtexten,
Radiosendungen oder **Film**en zu alltagsbezogenen
Themen Global und Detailinformationen entnehmen, ...
bis Klasse 10 „**Englisch**“: aus Hörtexten, Radiosendungen
oder **Film**en zu alltagsbezogenen Themen Global und
Detailinformationen entnehmen, ...

Filmbildung als Medienkompetenz-Schulung (Stichworte des Realschullehrplans)

- **Medien sachgerecht anwenden und bedürfnisgerecht nutzen**
- **Mit Medien gestalten**
- **Medien verstehen und bewerten**
- **Medien kritisch hinterfragen und Wirkungen reflektieren**
- **Medien gesellschaftlich einordnen, ihre Produktionsbedingungen erkennen
(nach Bildungsplan Realschule, ITG)**

Filmbildung als „fächerintegrierte Medienbildung“ am Beispiel der Beschäftigung mit „10 Fragen an den Dalai Lama“



Methodische Ansätze zur Filmbildung im Klassenzimmer (zur Auswahl)

Schulung der filmischen
Wahrnehmung (AB 5)

Musik/ Ton im Film
(AB 3)

Einführung in die Montage

Bewertung von
Personen/ Schauspiel

Aktive Medienarbeit
(Filmen mit dem
Handy)

Aufarbeiten der
Filmstory (AB 1)

Einführung in Filmtypologie/
-geschichte

Vergleich (Film zu
Buch und Hörspiel)

Arbeitsblatt 5: Vom Sehen und Wahrnehmen (Aufgabe)



1. Auf dem Bild sind links Michael sowie rechts Rolf aus dem Film „Knallhart“ zu sehen. Schau dir die beiden Personen genau an, drehe das Blatt um und zeichne, was Du gesehen hast, ohne erneut auf das Bild zu blicken.

vgl.: www.unterrichtsmodule-bw.de

Vom Sehen und Wahrnehmen (Ergebnis)



99% zeichnen
Kopf, Rücken
uam. Vollständig!



Arbeitsblatt 1: Michael in „Knallhart“ auf dem Weg in die Kriminalität



Beschreibe anhand der Szenenausschnitte, wie Michael in die Kriminalität abrutscht. Welche Erklärung wird damit für das Geschehen gegeben? Warum hat der Filmemacher Detlev Buck solche Stationen gewählt? Was wäre denn noch denkbar, hätte aber eine andere Wirkung?

vgl.: www.unterrichtsmodule-bw.de

Arbeitsblatt 3: Musik im Film „Knallhart“

Musik 1	Wo kommt es vor?	Mit welchen Begriffen kann man das Musikstück charakterisieren?	Warum wird es da verwendet?

1		Der Einbruch
2		Der 1. Deal
3		100 Euro sind weg
4		Zum 1. Mal in der neuen Klasse
5		Bei Hamals Familie
6		Einstieg in den Film

vgl.: www.unterrichtsmodule-bw.de

Vergleich Film-Buch



Rhue, Morton
Die Welle, 2 Audio-CDs

Literarische Vorlage v. Morton Rhue. Sprecher: Stefan Kaminski, Jürgen Vogel, Christiane Paul u. a.

Erscheinungstermin: 2008
Anzahl 2

Audio CD



Winter, Kerstin Gansel, Dennis Thorwarth, Peter
Die Welle

Der Roman zum Film

Basierend auf d. Kurzgeschichte u. d. Originalprotokollen v. Ron Jones

Einband: Kartoniert/Broschiert

Broschiertes Buch

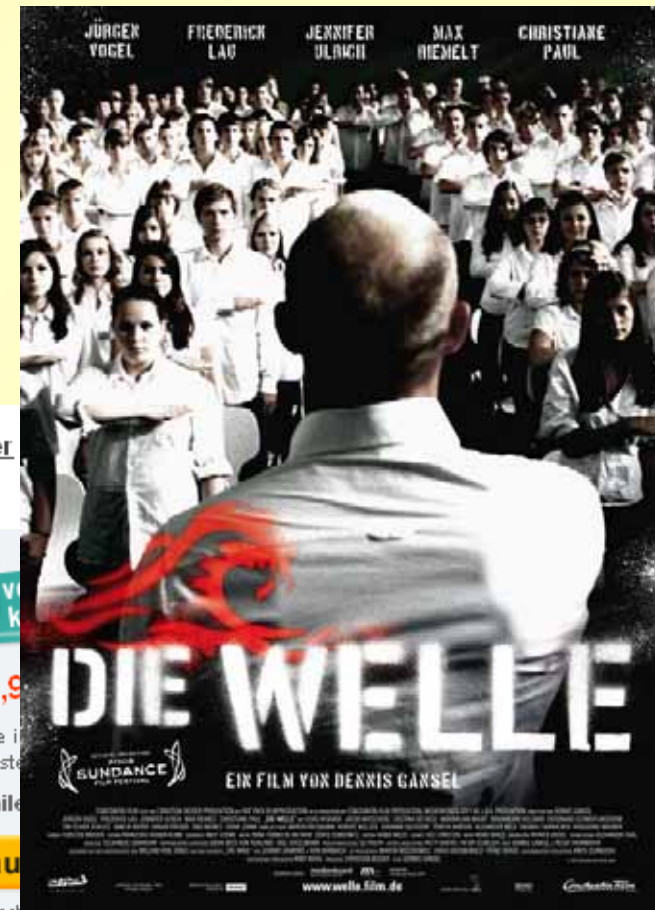

Aktive Medienarbeit (Ansatz: Happy Slapping im Film)



vgl. Materialien Kinder-, Jugendliteratur und –medien Nr. 51,
<http://www.gew.de/Binaries/Binary30439/materialienheft080219.pdf>

Filmbildung im Kinosaal



Personen/ Schauspiel



**Schulkinowoche
2008
Der Pianist
Eintrittskarte
Seite 1**



**Schulkinowoche
2008
Der Pianist
Eintrittskarte
Seite 1**



Montage



**Schulkinowoche
2008
Der Pianist,
Seite 2**

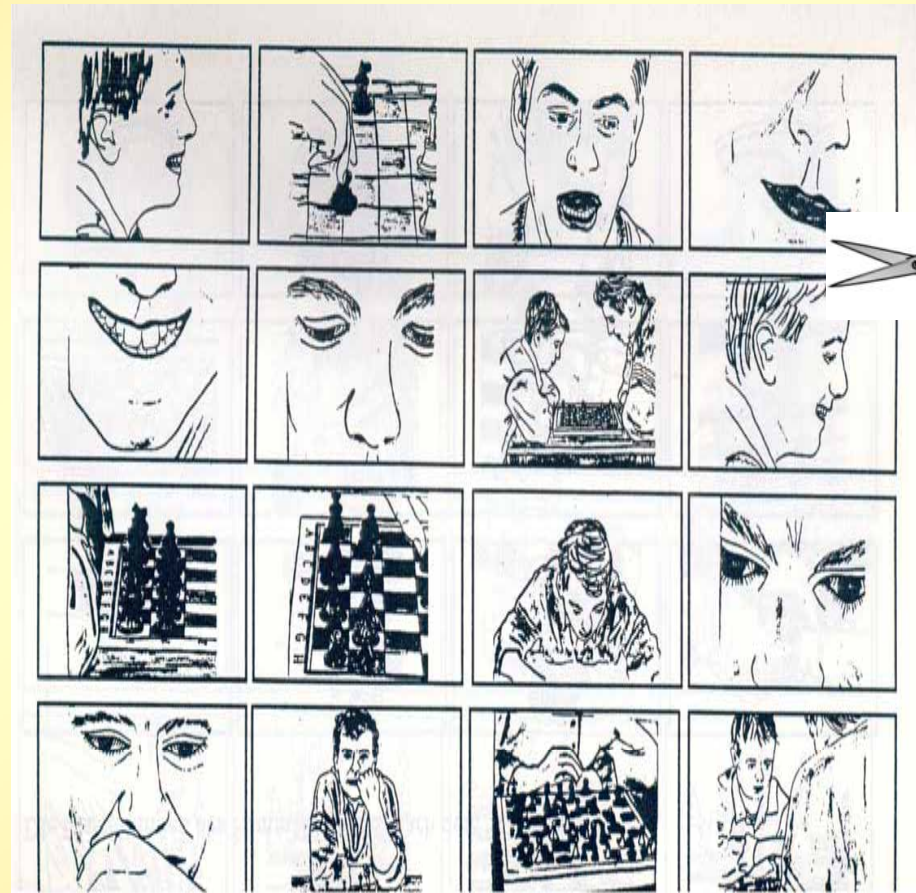

Aus: Schach dem Schnittfehler, in: www.mediaculture-online.de

Aktive Medienarbeit

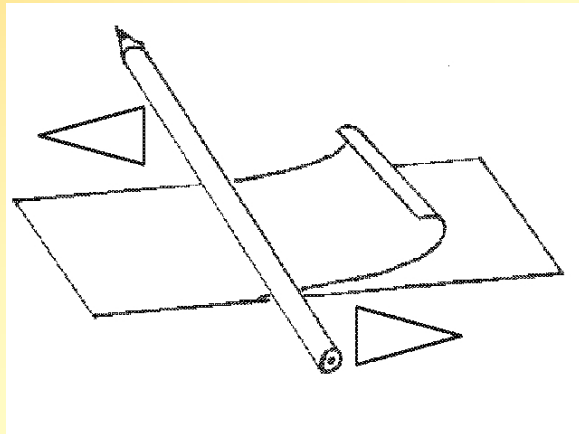

Bagger Vance/ Bando und der goldene Fußball/ Billy Elliot/ Cool Runnings / Das Wunder von Bern / Die wilden Kerle (1)/ Eine Klasse für sich / Es gibt nur einen Jimmy Grimble/ Kick it like Beckham/ Rocky (1)/ Sie nennen ihn Radio/ Spiel der Götter/ Stripes - Im Rennstall ist das Zebra los! / Tiger and Dragon ...



aus: Materialien für die schulische Filmarbeit vom Medienzentrum Pforzheim-Enzkreis, 2007

Schulische Filmbildung – Perspektiven ? !



**„Wir Lehrer werden
mit jedem Lehrplan
fertig!“
(ein OStR im
Gespräch mit einem
Referendar)**